

**“Historia, Presente y Futuro de las Centrales Hidroeléctricas.
Caso; Rincón del Bonete, las tecnologías y las personas”**
Ing. Pablo Thomasset Trakalo

**UTE, C.H. Rincón del Bonete,
río Negro, Paso de los Toros, Tacuarembó, URUGUAY**



IMS 75th
Anniversary



PES&IMS
35 años



Hitos históricos

- . Año 1904: Emprendimiento visualizado por el ingeniero uruguayo Victor Soudriers en la Revolución de 1904
- . Año 1933-36: Proyecto Ejecutivo del ingeniero alemán Adolfo Ludin (1929 y 1933) y licitación internacional (1935 y 1936)
- . 1937-1940: Construcción Obra Civil por el consorcio alemán CONSAL (Siemens Baunnion, Voith, M.A.N., GEOPE Argentina)
- . 1941: Tres inundaciones (5000 m³/s) catastróficas y la Segunda Guerra Mundial (falta de hierro y cobre) paralizan la obra

IMS 75th
Anniversary



PES&IMS
35 años



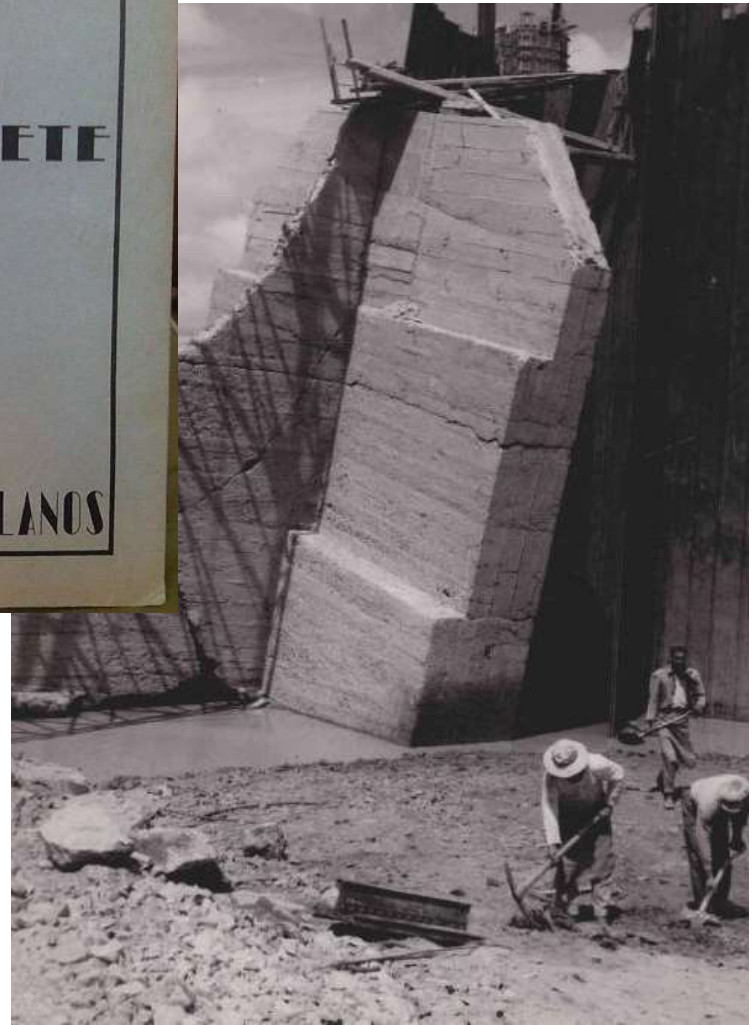
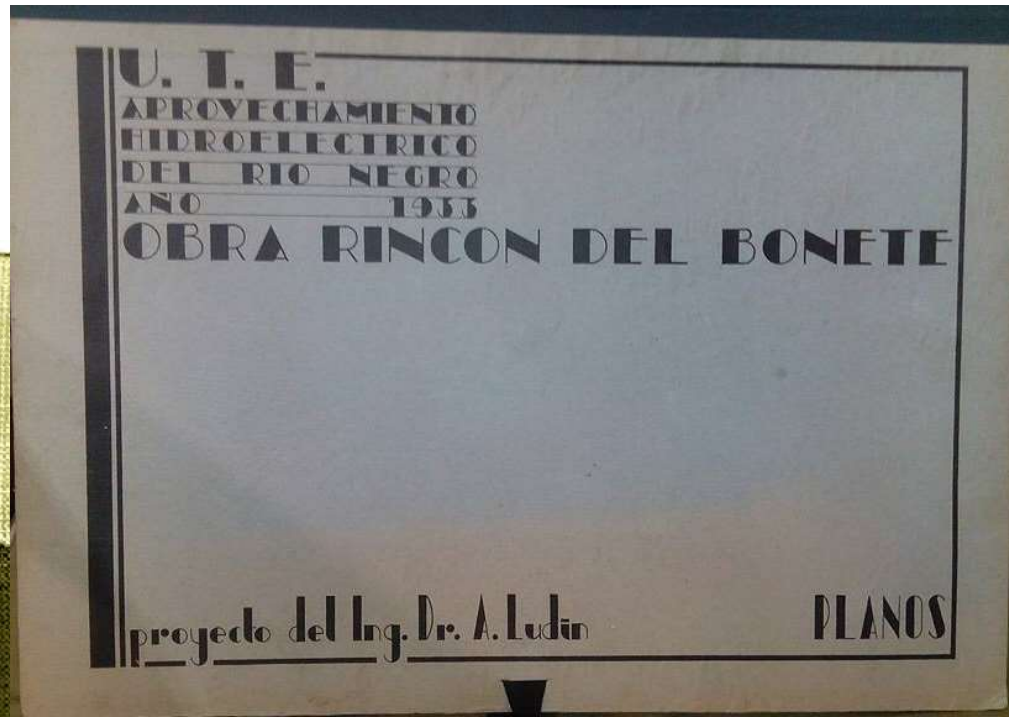

Hitos históricos

- . 1942: Expulsión de los alemanes,
- . 1943: Consultora Harza Engineering adapta el proyecto electromecánico (pasamos de mm a “inches” pulgadas).
- . 1944-1949: Montaje electromecánico por LA RIONE, General Electric, Morgan Smith Allis Chalmer y Westinghouse
- . 1945 Inauguración 26 de Diciembre 1945



PES&IMS
35 años





MAY 10, 1962

ENGINEERING NEWS-RECORD

Harza Engineering: Top management is a plateau

TV TRAFFIC CONTROL
 Enclosed with this column are
 pictures of the...
 Continúa en page 17



Típica de muchos grandes proyectos hidro-eléctricos en las Américas es esta magna empresa uruguaya en el Río Negro. Transformadores, conmutadores y equipo de transmisión fabricados por Westinghouse transmitirán la energía eléctrica de esta empresa a una distancia de 233 kilómetros, para llevar fuerza y luz a bajo costo a un millón de personas en Montevideo y alrededores.

POTENCIA

para los hogares e industrias de las Américas

El desarrollo de las riquezas naturales latentes en los países americanos va tomando forma definida. La fuerza hidráulica de los ríos se está aprovechando para producir, económicamente, abundante luz y fuerza para los hogares e industrias. Respalda por sus 58 años de supremacía en la fabricación de productos eléctricos, la Westinghouse desempeña un importantísimo papel en dicho programa —prestando ayuda técnica, suministrando el equipo principal y aunando los conocimientos de sus técnicos a la pericia y actividad de los ingenieros que en sus respectivos países actualmente planean una mayor independencia económica, gracias a la utilización de las riquezas naturales.

¿Qué significará esto en la era de paz que se avecina?

La abundancia de energía eléctrica a bajo costo se traducirá en disfrute universal de un mejor medio de vida. La aplicación de las lecciones de la guerra en la ciencia electrónica, y la creación de nuevos productos plásticos y metales livianos, pondrán a nuestro alcance la televisión, mejores radios, más eficientes refrigeradores, cocinas eléctricas, ventiladores, planchas y muchos otros artefactos eléctricos para el hogar. El Distribuidor de Westinghouse en su localidad será el PRIMERO en ofrecerle, después de la guerra, el equipo más práctico y más confiable para su comodidad, placer y seguridad. Westinghouse Electric International Company, 40 Wall Street, Nueva York 5, E. U. A.



Westinghouse

OFICINAS Y DISTRIBUIDORES EN TODAS PARTES ... FÁBRICAS EN 25 CIUDADES

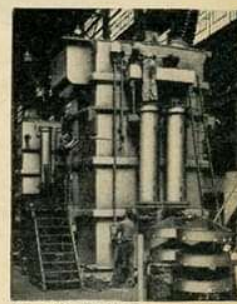

En 1886 Westinghouse perfeccionó el primer transformador, que permitió establecer el sistema de corriente alterna. Observe el transformador moderno — un gigante de 96 toneladas que representa medio siglo de evolución hacia la perfección.

—empresa creadora y de confianza

Hitos históricos

- . 1945 Operación por UTE
- . 1959: Inundaciones de Abril 1959, Sala de Máquinas, y Evacuación de Paso de los Toros
- . 1960-61: Recuperación Bobinado U3, y renovación bobinados U1, U2 y U4
- . 1988-1991: Proyecto y licitación de Renovación C.H. Dr. Gabriel Terra (RGT)



PES&IMS
35 años



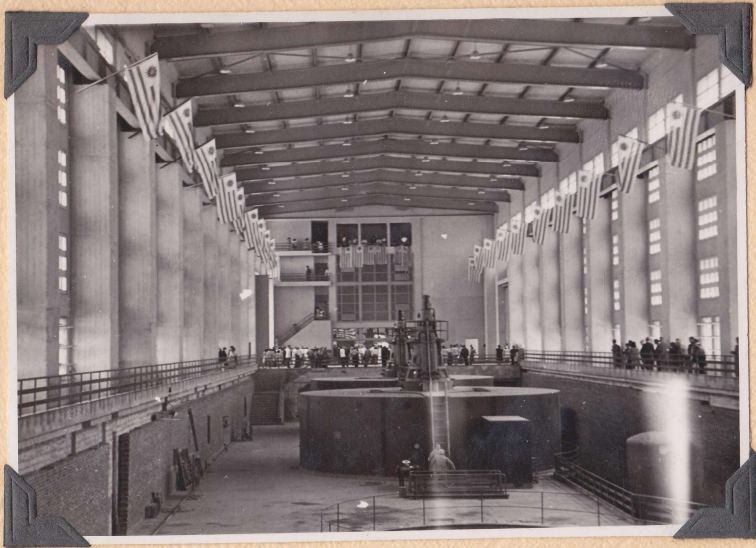

Vista general de la sala de máquinas tomada desde el lado este.

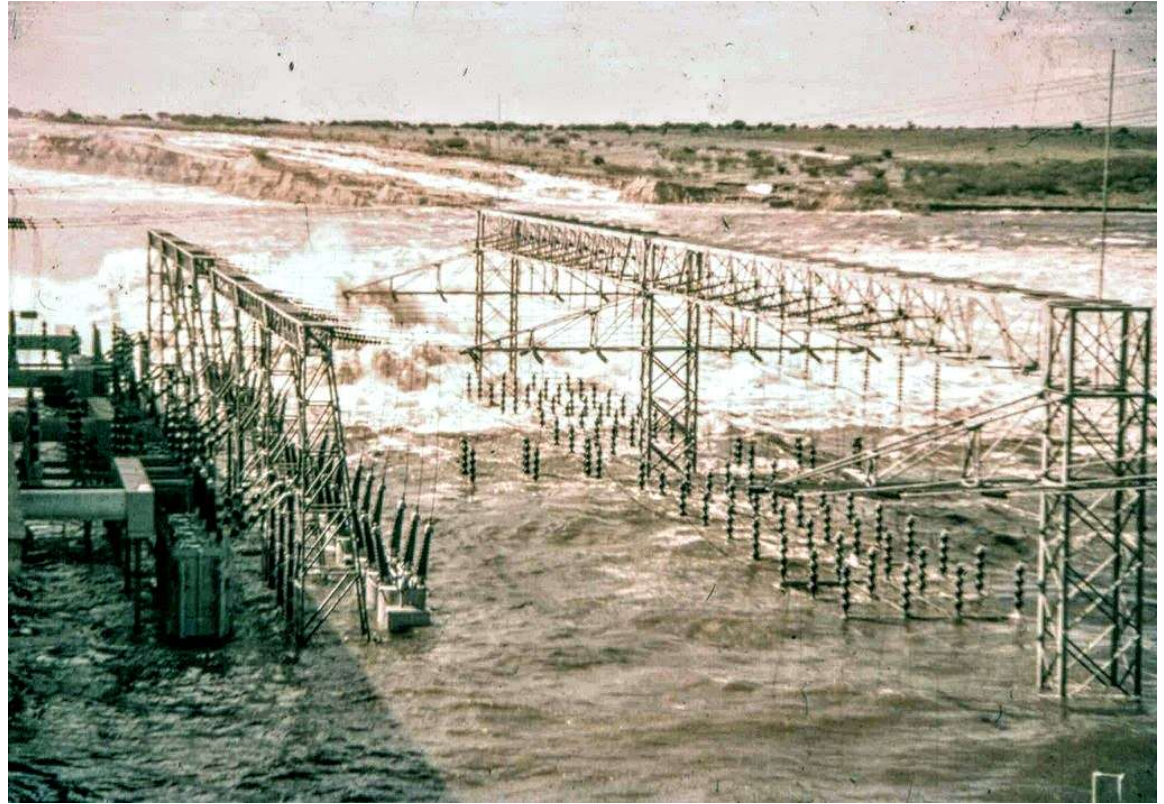

Hitos históricos

- . 1993-1997: Obra de Renovación RGT por el Consorcio Uruguayo-Frances
- . 2005-2025: Nuevo SCADA Mirage, Actualización Disyuntores y Seccionadores 150KV, Reguladores de Velocidad, Auxiliares 125VCC y 250 VCC
- . 2018: la Central pasa a ser 100% teledandada con una Guardia de Cercanía local



PES&IMS
35 años





FICHA TECNICA ELECTROMECHANICA

- Potencias: 4x38MW, 4x40 MVA,
- Tensión MT-AT: 13,8KV-150KV
- Eje Vertical de 125 RPM, 50 Hz
- Caída de Agua H 16..26 metros,
- Embalse 72.00 .. 86.00 m (3 meses de operación a plena carga)

IMS 75th
Anniversary



PES&IMS
35 años



einer der 4 Turbinen für die Anlage

Rincon del Bonéte

am

Rio Negro

Gefälle 32m, Wassermenge 176 m³/s
n = 136 Umdr./min, N = 45000 PS

- 1942 -

Chapa de la carcasa espiral. Las características que allí se indican, corresponden a las turbinas alemanas que finalmente no fueron instaladas en Rincón del Bonete.-



VIDA UTIL ESPERADA (HASTA UN MANTENIMIENTO MAYOR O REEMPLAZO)

- > 100 años la Obra Civil
- > 100 la Turbina (Francis, Kaplan)
- > 50 años el Alternador (aislamiento Clase F)
- > 50 años la Zona Sumergida
- > 30 años la electrónica analógica
- > 10 años el Hardware Número (PLC, DCS, PCs industriales)
- > 5 años el Software, Sistemas Operativos (W3.11 hasta hoy W10, W11)

IMS 75th
Anniversary



IEEE
INSTRUMENTATION
& MEASUREMENT
SOCIETY®



PES&IMS
35 años





VIDA UTIL NO SOLAMENTE DETERMINADA POR LA TASA DE FALLA (CURVA DE LA BAÑERA)

- suministro de repuestos
 - soporte técnico
 - posibilidad de actualizaciones hardware y software
 - proveedor cerro la empresa o cambio de rubro
 - al proveedor no le interesa vender a Uruguay
 - tecnología obsoleta en los conocimientos del proveedor y el operador/mantenedor
- La conclusión con el tiempo ha sido **NO PROCASTINAR** en los cambios tecnológicos.

IMS 75th
Anniversary

75
YEARS

IEEE
INSTRUMENTATION
& MEASUREMENT
SOCIETY®



PES&IMS
35 años



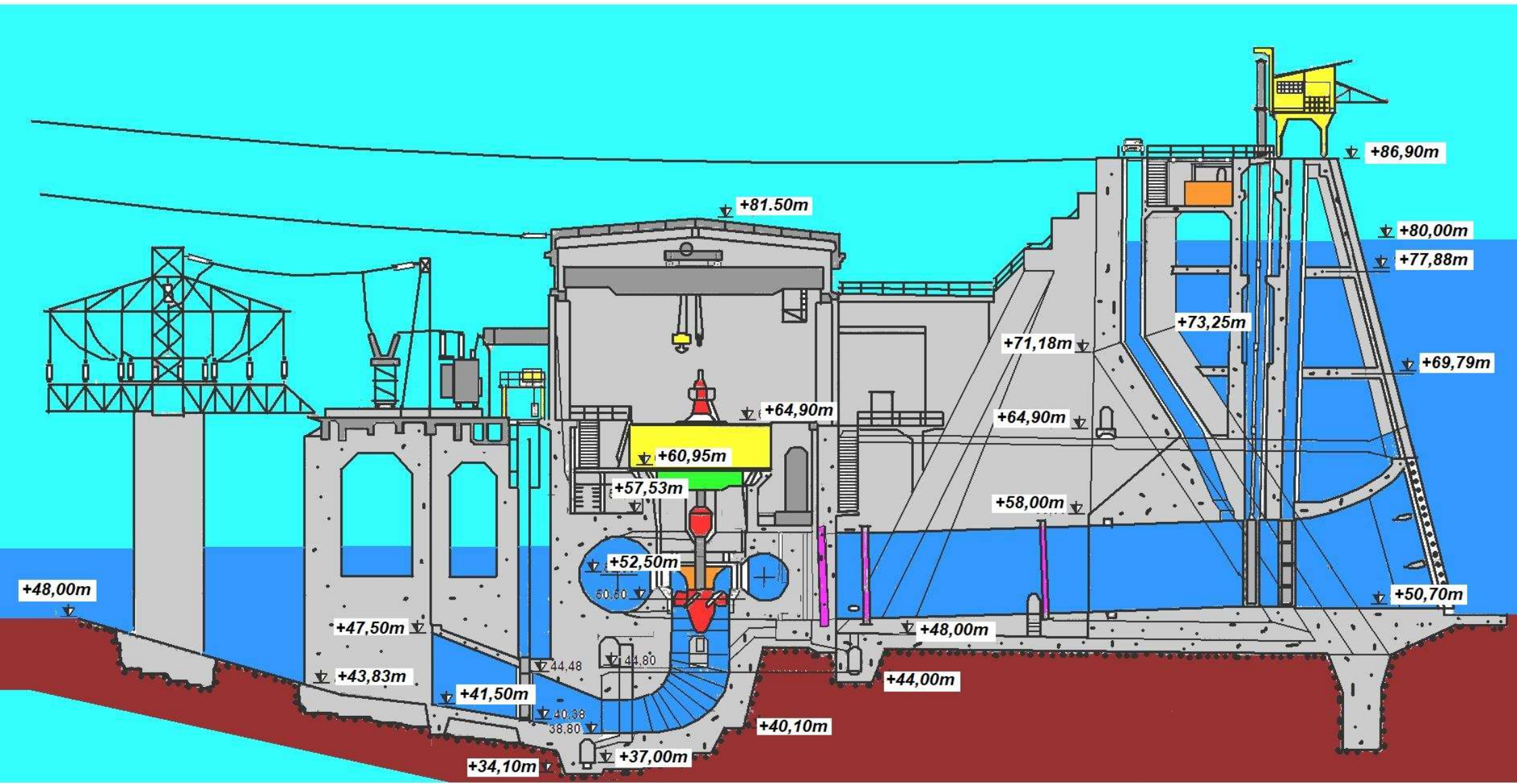

EVOLUCION TECNOLOGICA DEL COMANDO Y CONTROL DE LAS CENTRALES HIDROELECTRICAS

- Año 1900..1950 Equipos electromecánicos; servomotores, motores eléctricos, interruptores, reles de bobina y contactos, controles oleo-hidráulicos (aceite a presión) y neumáticos (aire a presión)
- Año 1950..1980 Equipos con electrónica analógicas (Válvulas de Vacío, Amplificadores Magnéticos, Sincro-Selsyn, Transistores, Diodos, Tiristores, Amplificadores Operacionales, TTL, CMOS discretos)
- Año 1990..2010 Equipos con electrónica numérica o software customizados (PLC propietarios o comerciales)
- Año 2010 ...hoy Equipos con soluciones DCS (Distributed Control Systems)

IMS 75th
Anniversary



PES&IMS
35 años





GRANDES HITOS EN LA EVOLUCION TECNOLOGICA EN RINCON DEL BONETE

- 1.- 1945 en la Inauguración de Diciembre 26 1945
- Regulador de Velocidad: Oleo-hidráulico la potencia que mueve Palas Kaplan y SERVOS de 24 compuertas de los 4 Distribuidores, y control automático resuelto con varillaje electromecánico
- Regulador de Tensión: Campo del rotor energizado desde Excitatriz principal y piloto rotante sobre el eje a 125 RPM, y control automático resuelto con reóstato motorizado
- Tablero de Arranque/Parada: Mímico 100% manual con 2 operadores en Sala de Turbinas y 2 en Sala de Mando, mas un Jefe de Turno

IMS 75th
Anniversary



PES&IMS
35 años



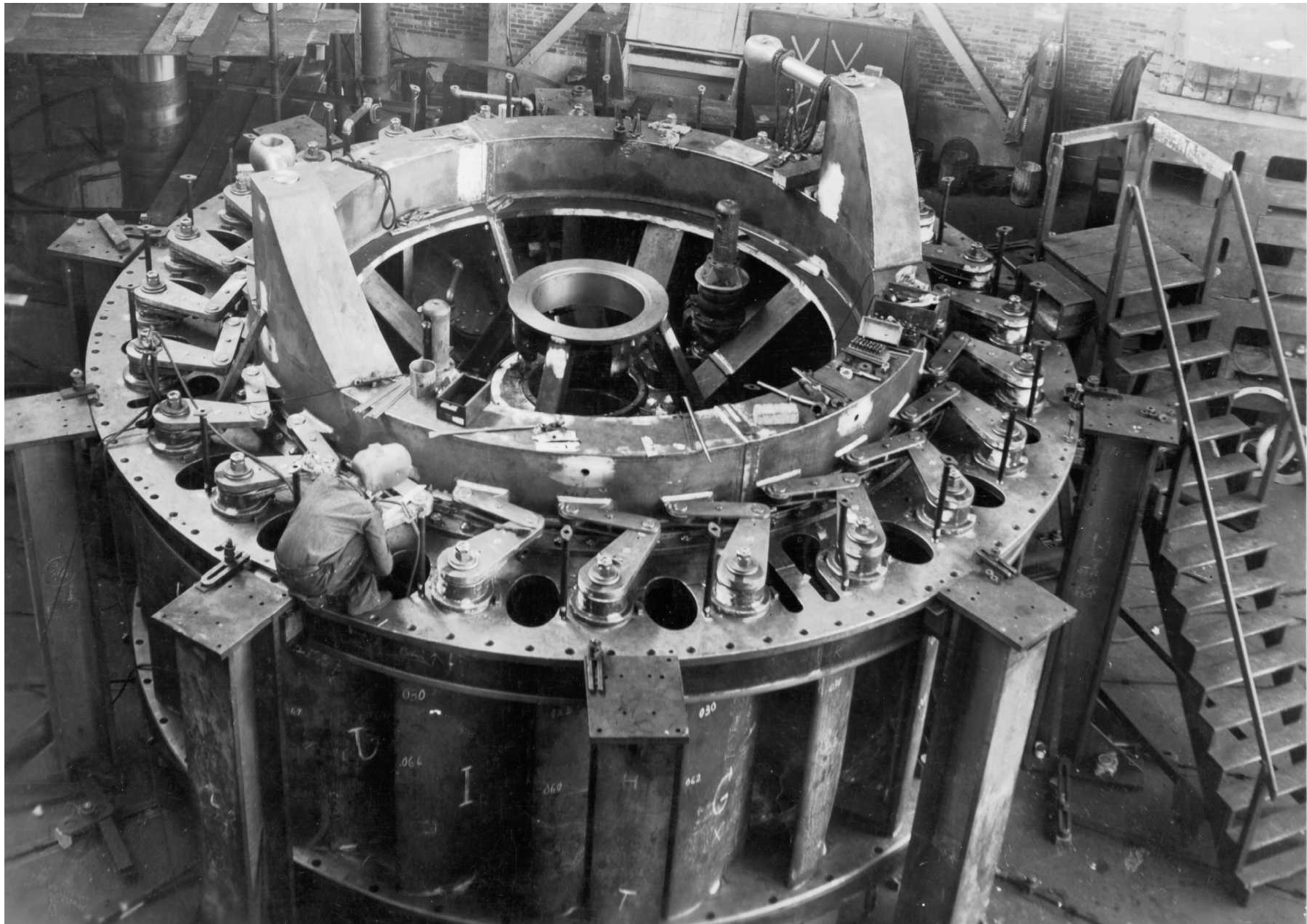

GRANDES HITOS EN LA EVOLUCION TECNOLOGICA EN RINCON DEL BONETE

- **2: 1995 en la RGT (Renovación Gabriel Terra)**
- **Regulador de Velocidad: DIGIPID+LARRY 64, CPU Motorola 6800, y potencia oleo-hidraulica de Neyrpic**
- **Regulador de Tensión: Excitatriz Estática con Dos puentes de tiristores de 1000 A, y control automático analógico de GEC EGT (European Gas Turbines)**
- **Tablero de Arranque/Parada: Automatico resuelto 1000% con reles electromecánicos de 4 contactos inversores y bobinas de 125 VCC,**
- **Sala de Mando: SCADA Wizcon y RTUS Siemens S5 + Modulos E490 Oscillostore**



PES&IMS
35 años





GRANDES HITOS EN LA EVOLUCION TECNOLOGICA EN RINCON DEL BONETE

- **3.- Hoy año 2025 a 30 años de servicio de la RGT**
- **Regulador de Velocidad: EMERSON OVATION año 2018, DCS (Distributed Control System) redundante**
- **Mando Local: reles electromecánicos 1995 + HMI de Secoin actualización de Mandos de Botoneras manuales**
- **Sala de Mando: SCADA Mirage y RTUs 587 de Controles S.A. (año 2006), Monitoreo de Condición SKF (año 2007),**

IMS 75th
Anniversary



PES&IMS
35 años





¿Existe una filosofía de Central Hidroeléctrica? Un KNOW-HOW HYDRO

- **¡CLARO QUE SI!** Y podemos resumir la “filosofía” de la instalación, desde la operativa y mantenimiento en;
- **¡REDUNDANCIA!** Sistemas y Equipos con redundancia doble o triple (N+1, N+2).
- **¡CONTINGENCIAS!** Mínimo cubrimos hasta “2da CONTINGENCIA”, y “3ra CONTINGENCIA” es lo ideal.
- **¡REPUESTOS!** (2 Un de cada tipo, 20% de consumibles/fungibles, o 1Un juego completo de cada sistema de una Unidad o Grupo generador y turbina)

IMS 75th
Anniversary



PES&IMS
35 años





- **. FILOSOFIA DE PROTECCIONES** ¿salvar el servicio o salvar la maquina?
- **“ESTADO SEGURO” emitido a “FALTA DE 125VCC”**; Compuerta de Toma, Cierre del Distribuidor y Rodete Kaplan, Apertura del Disyuntor de 150KV y Excitación o Campo del Rotor.
- **. INDEPENDENCIA ENTRE SISTEMAS** (Comando y Control, Protecciones, Regulación Velocidad y Tensión/Excitación, SCADA, Monitoreo de Condición)
- **. ¡REALIZANDO PILOTOS!** Renovaciones y proyectos siempre con proyecto/montaje “piloto “ previo

IMS 75th
Anniversary



PES&IMS
35 años



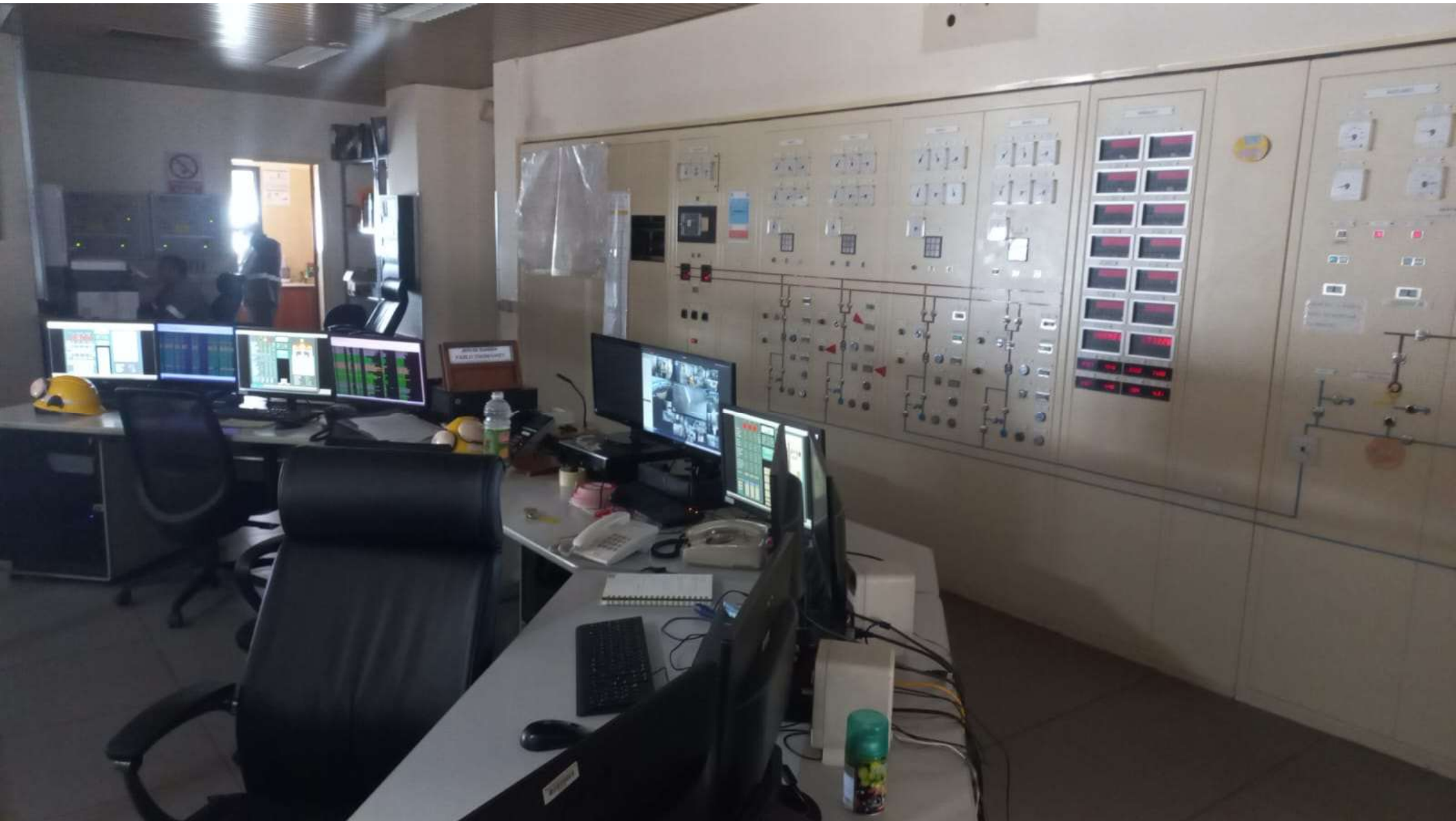

- . **¡DOCUMENTAR!** procedimientos, mantenimientos, proyectos, planos y dibujos, antecedentes de toda mejora, planificación documentada, y su implementación.
- . **ACTUALIZACIONES PERIODICAS**, con énfasis en las TICs en el Comando y Control, cada 5..10 años
- . **SCADA y Monitoreo de Condición**, umbrales alarmas 70..80% de la magnitud de su estado critico
- . **PLANES DE CONTINGENCIA, ENSAYOS, SIMULACROS**



PES&IMS
35 años









- **. ENCLAVAMIENTOS y SEGURIDADES**, muy importante y vital !!
- **Pero hoy por hoy NO ESTA** esta en los estándares internacionales; (IEC/CEI/ISO o ANSI/IEEE) como armar el “esquema de enclavamiento” o plan de seguridades de máquina.
- **. NORMAS – ESTANDARES**, Normalizar y emplear estándares internacionales; ASME/ANSI/IEEE, IEC/CEI, EDF, Bureau of Reclamation, EPRI, Corps of Engineering, NFPA,
- **. FALLAS HUMANAS**, en la Operación y el Mantenimiento, ¿son evitables? Orden y limpieza físico y virtual, planificación
- **. MANTENIMIENTO DE LA PLANTA**, del “mayor overhaul” pasamos al Mantenimiento Predictivo y con intervenciones Programadas

IMS 75th
Anniversary



PES&IMS
35 años











CONCLUSIONES .. ¿?

- La migración del “mundo papel” al “mundo digital”, ha provocado que las nuevas generaciones desconozcan todo lo hecho previamente en el mundo anterior analógico.
- La tecnología hydro desde 1900 a 2000, son 100 años de conocimiento que se estaría perdiendo. En los documentos papel a datos, y lo más importante en las personas.



PES&IMS
35 años



- FIM -

IMS 75th
Anniversary



PES&IMS
35 años



- | | | | |
|------------------------|---|--|---|
| 1 - Reja | 8 - Alternador | 15 - Playa de transformadores 13,8/150KV | 22 - Galería de inspección de vertedero y dique |
| 2 - Toma de agua | 9 - Difusor | 16 - Estación de 150KV | 23- Galería de cables |
| 3 - Cierre de servicio | 10 - Cierre del difusor | 17 - Interruptor de 150KV | 24 - Puente carretero |
| 4 - Compuerta de toma | 11 - Pórtico de toma de agua | 18 - Sala de Maquinas | 25 - Chimenea de descarga de |
| 5 - Conducción forzada | 12 - Puente grúa 130 ton | 19 - Galería de rodetes | 26 - Sala de Bombas |
| 6 - Cámara espiral | 13 - Pórtico aguas abajo 15 ton | 20 - Galería de vaciado | 27 - Servomotor Kaplan Arlete |
| 7 - Turbina | 14 - Servomotor de la compuerta de toma | 21 - Galería de achique de Contrafuertes | 28 - Cabezal Kaplan |

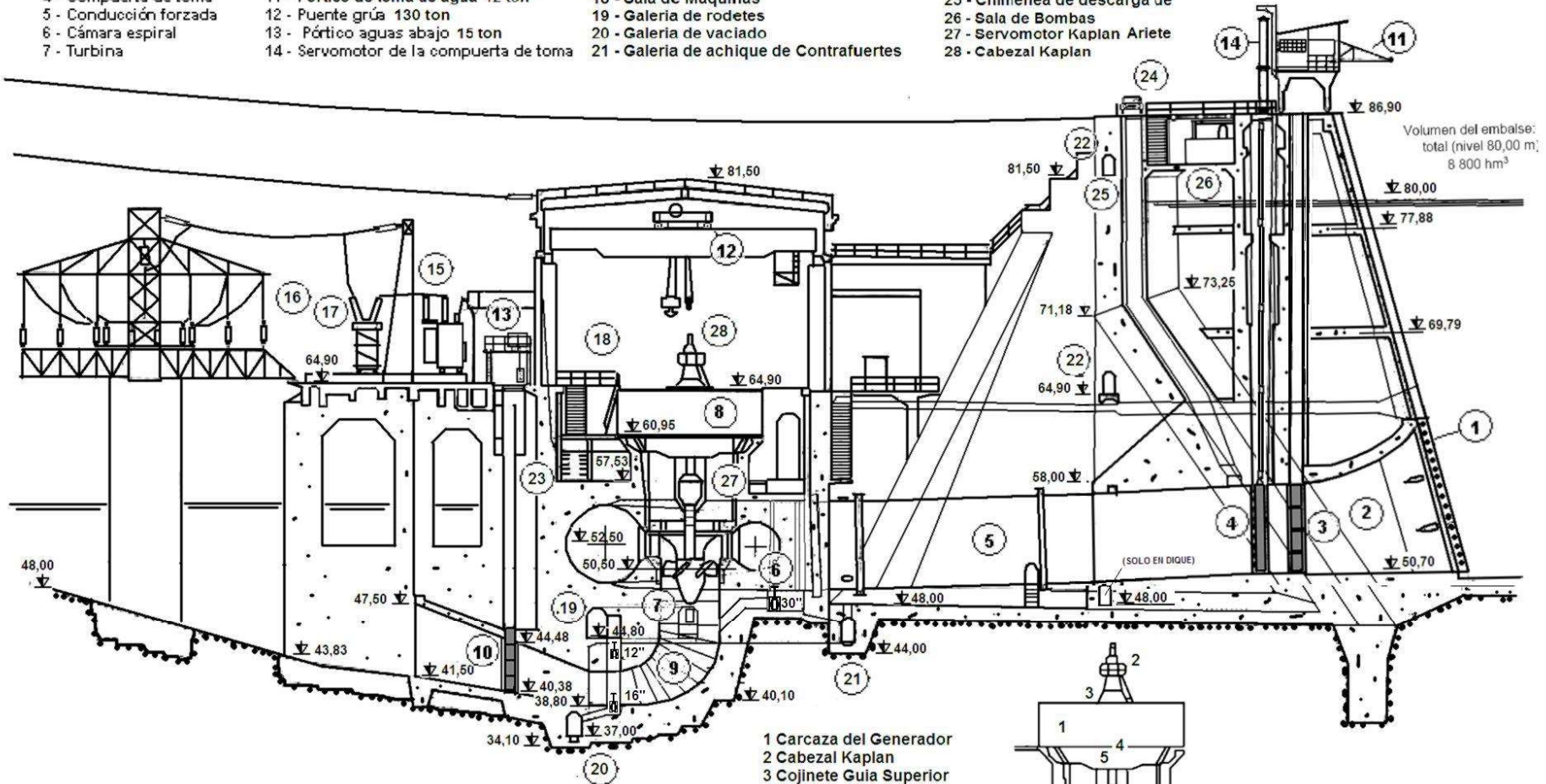

Volumen del embalse:
total (nivel 80,00 m):
8 800 hm³

Caudal por máquina _____ 144/168 m³/s
Potencia total alternadores _____ 152 MW
Potencia aparente nominal _____ 40 MVA
Tensión nominal entre fases _____ 13,8 KV
Corriente nominal _____ 1.673 A
Frecuencia nominal _____ 50 Hz
Número de revoluciones _____ 125 min⁻¹

- 1 Carcaza del Generador
- 2 Cabezal Kaplan
- 3 Cojinete Guia Superior
- 4 Cojinete Guia Inferior
- 5 Cojinete de Empuje
- 6 Cojinete Guia de Turbina
- 7 Servo de Palas
- 8 Servo del Distribuidor
- 9 Rodete
- 10 Distribuidor
- 11 Caja Espiral
- 12 Sumidero

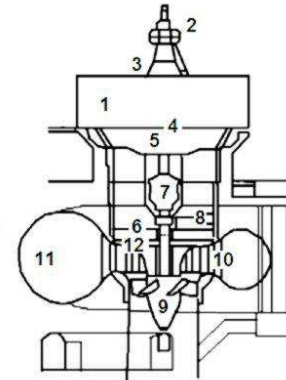



UTE

Club Atlético Paso de los Toros

1812-1818

Paso de los Toros

Patrimonio
MINISTERIO DE EDUCACIÓN Y CULTURA
COMISIÓN DEL PATRIMONIO CULTURAL DE LA NACIÓN

Lucharon desnudos mal armados



Similitud a este dirigente con Juan Manuel de Rosas